

Studiengangskoordination

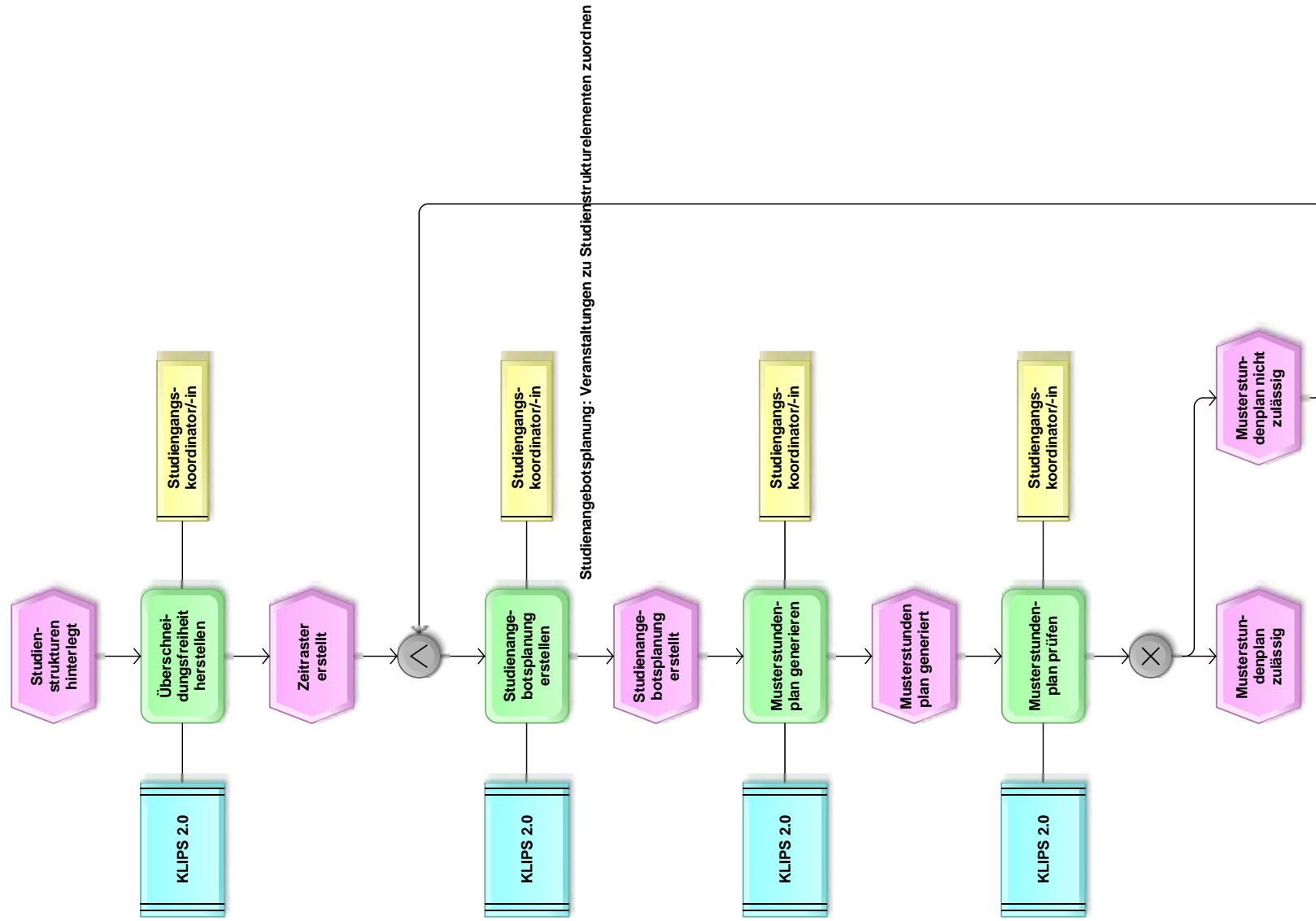

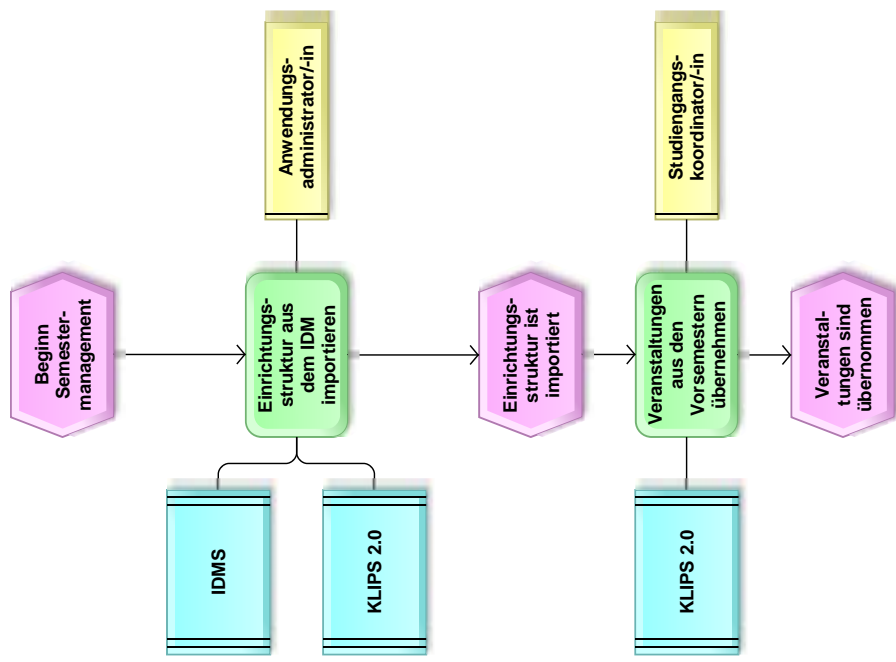

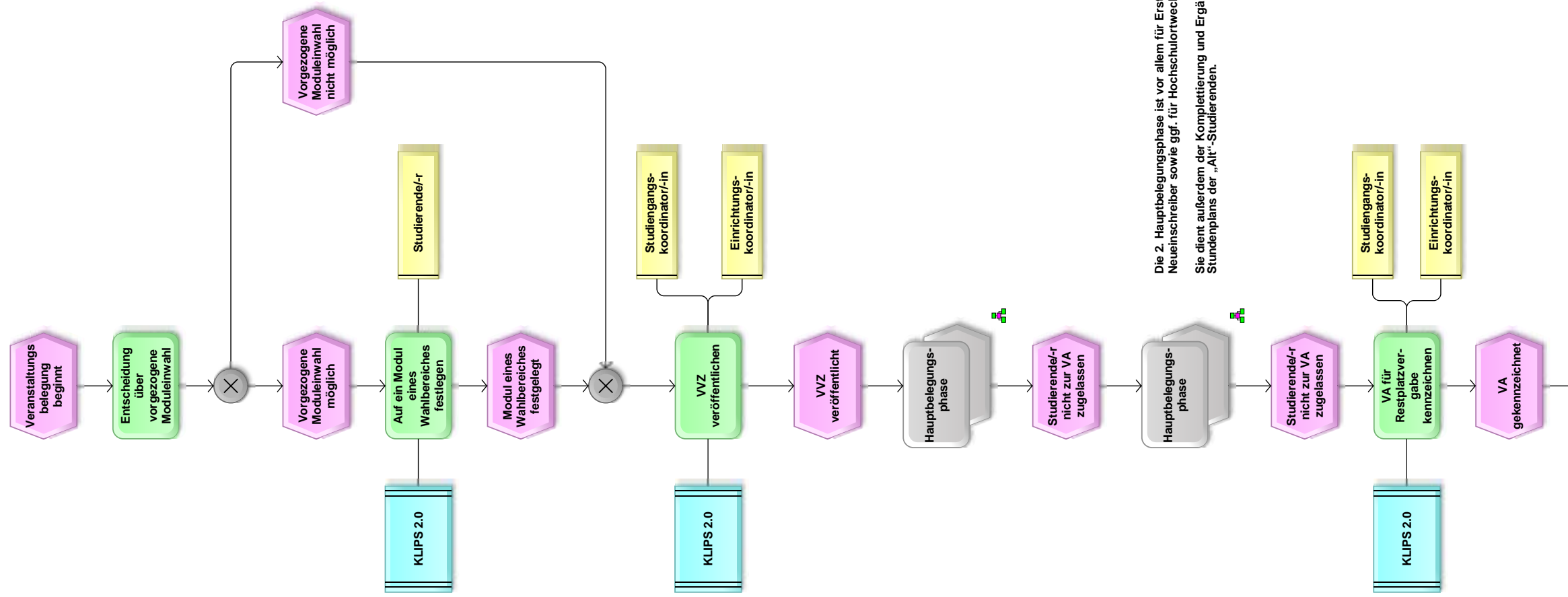

Die 2. Hauptbelegungsphase ist vor allem für Erst- und Neueinschreiber sowie ggf. für Hochschultauschler gedacht. Sie dient außerdem der Komplettierung und Ergänzung des Stundenplans der „Alt“-Studierenden.

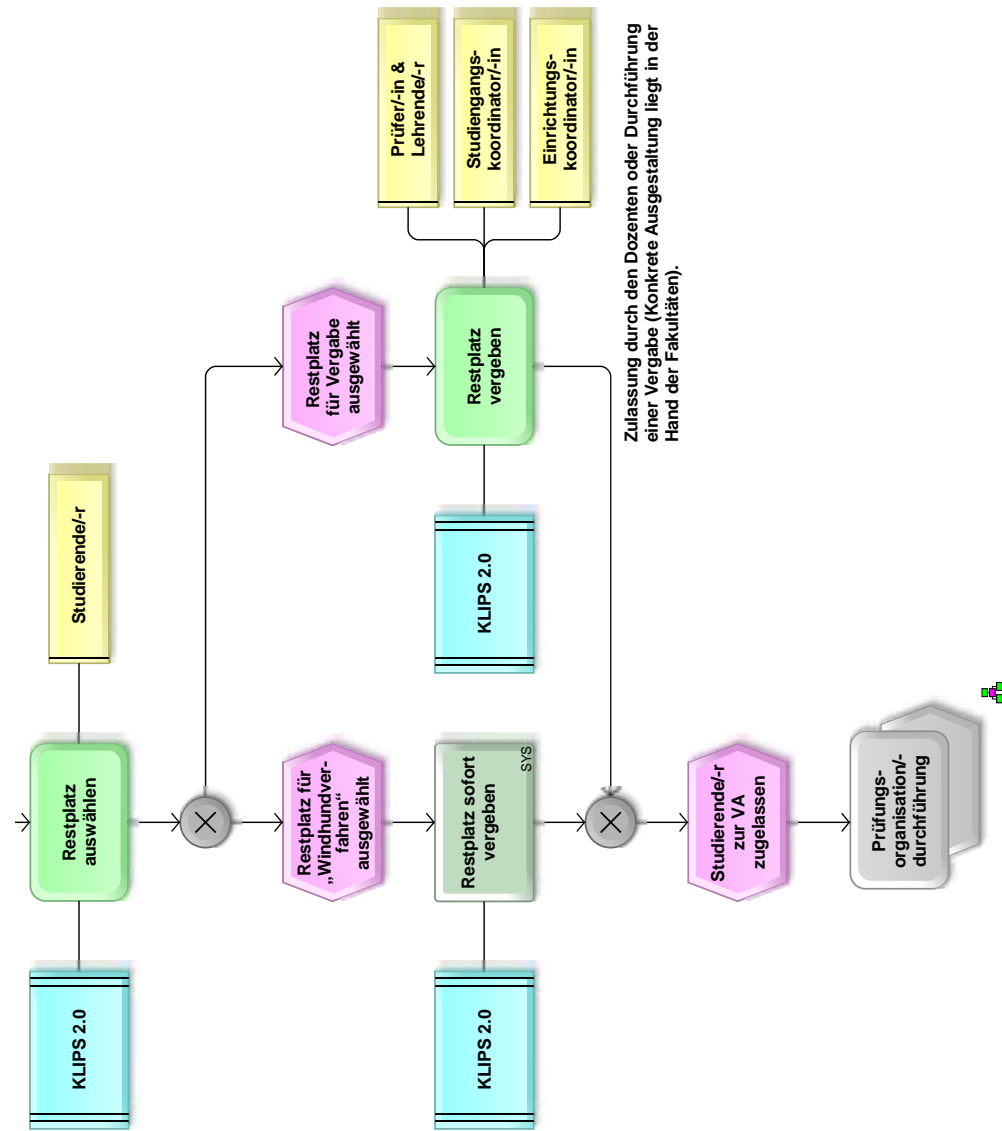

Hauptbelegungsphase

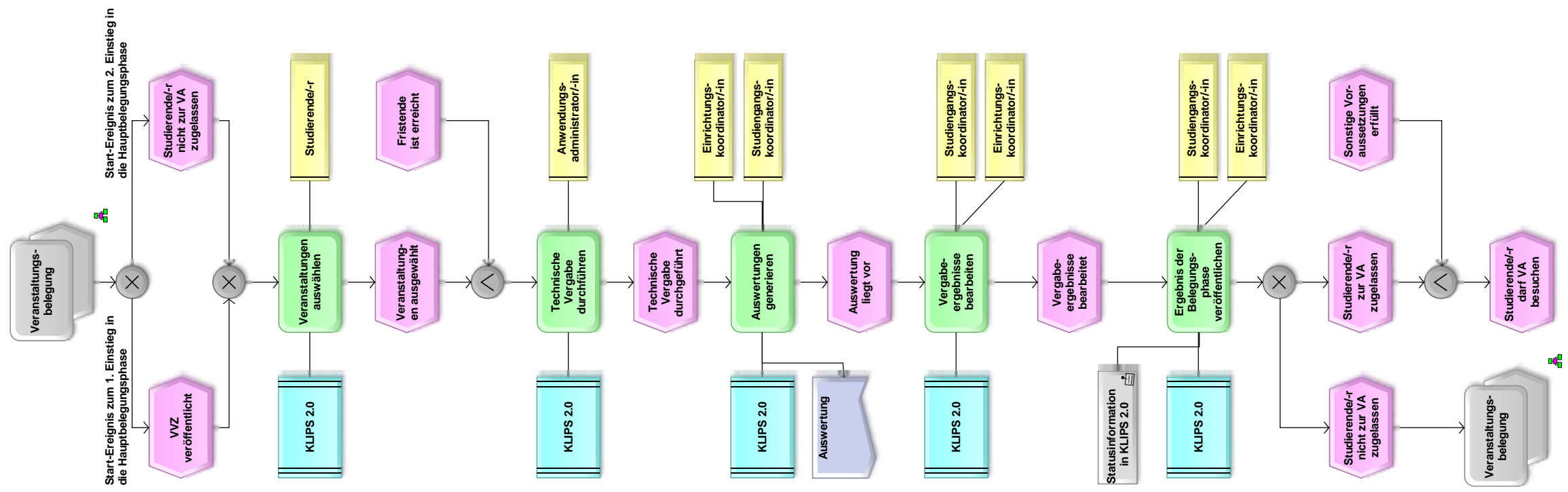
Lehraumvergabe

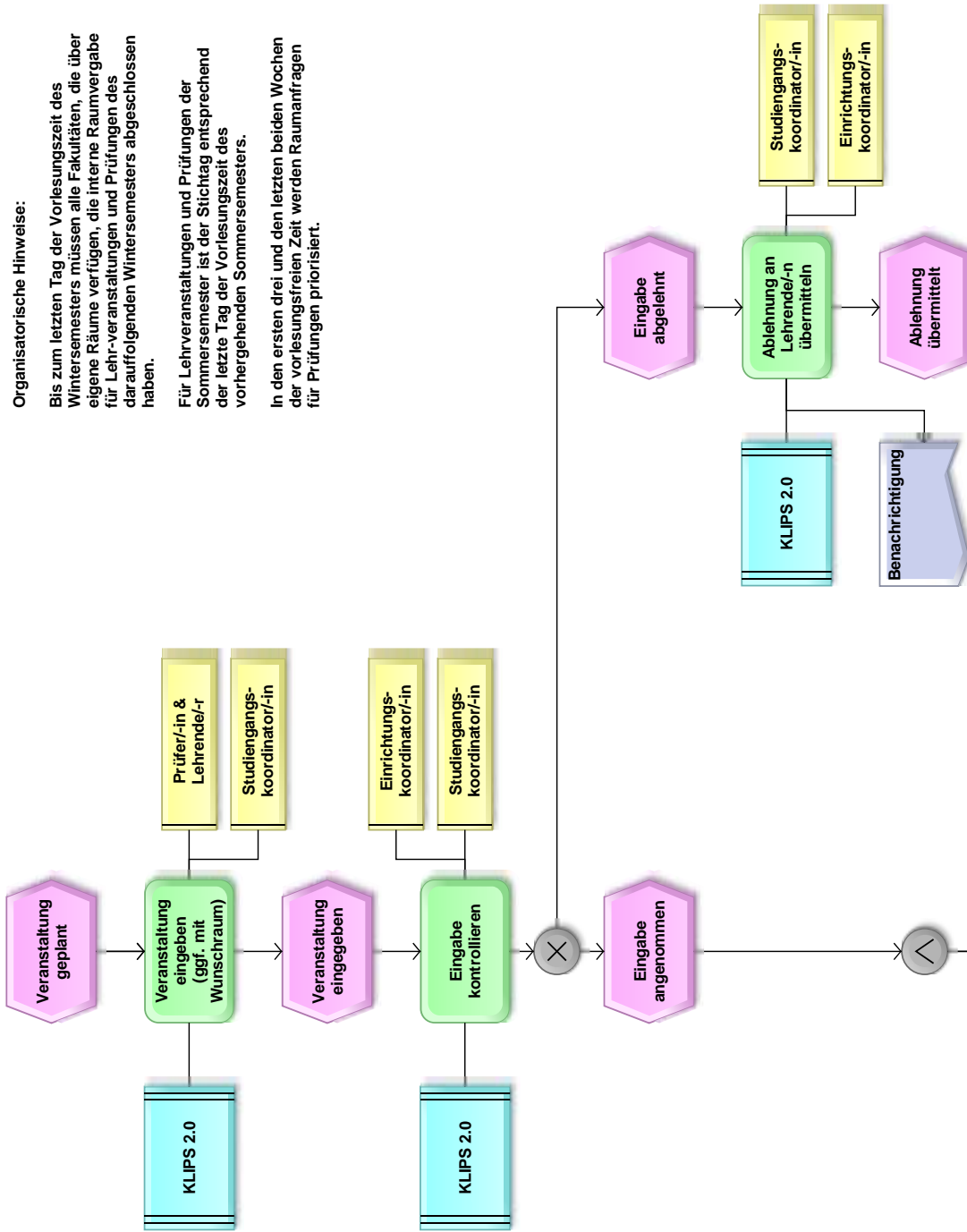

Organisatorische Hinweise:

Bis zum letzten Tag der Vorlesungszeit des Wintersemesters müssen alle Fakultäten, die über eigene Räume verfügen, die interne Raumvergabe für Lehrveranstaltungen und Prüfungen des darauffolgenden Wintersemesters abgeschlossen haben.

Für Lehrveranstaltungen und Prüfungen der Sommersemester ist der Stichtag entsprechend der letzte Tag der Vorlesungszeit des vorhergehenden Sommersemesters.

In den ersten drei und den letzten beiden Wochen der vorlesungsfreien Zeit werden Raumfragen für Prüfungen priorisiert.

Fakultäten, die über keine eigenen Räume verfügen, starten den Prozess an dieser Stelle

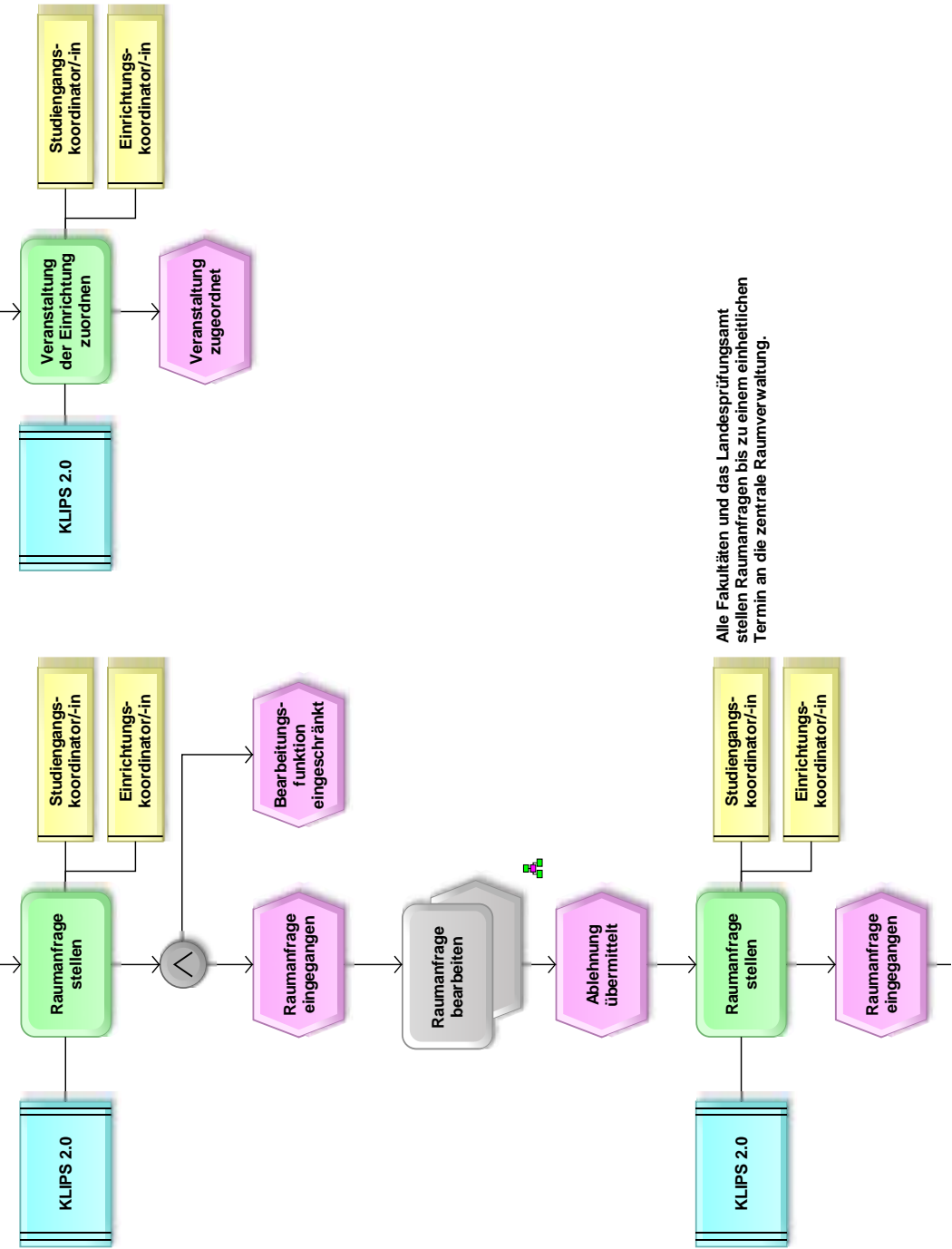

Alle Fakultäten und das Landesprüfungsamt stellen Raumfragen bis zu einem einheitlichen Termin an die zentrale Raumverwaltung.

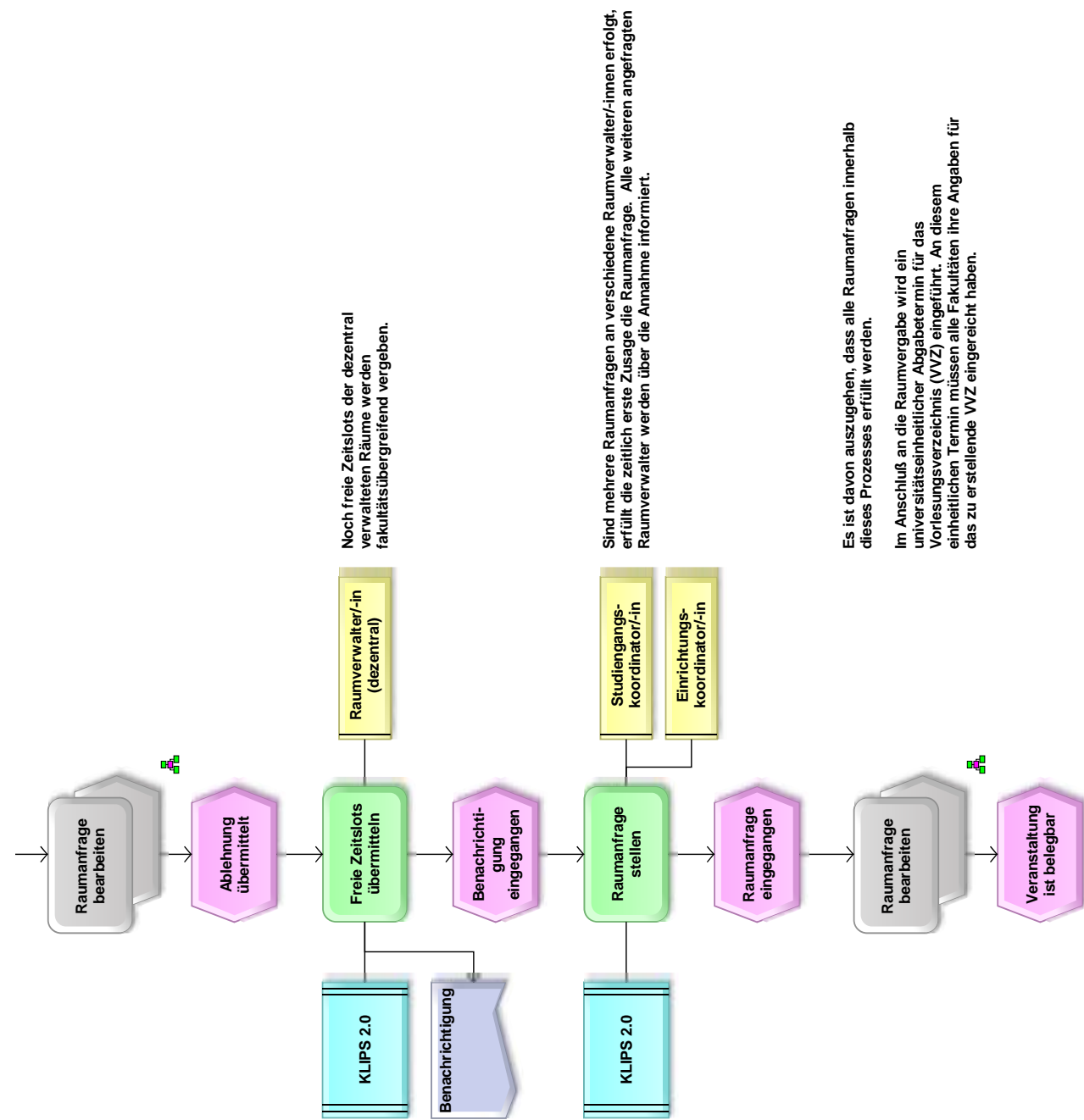

Noch freie Zeitslots der dezentral verwalteten Räume werden fakultätsübergreifend vergeben.

Sind mehrere Raumanfragen an verschiedene Raumverwalter/-innen erfolgt, erfüllt die zeitlich erste Zusage die Raumanfrage. Alle weiteren angefragten Raumverwalter werden über die Annahme informiert.

Es ist davon auszugehen, dass alle Raumanfragen innerhalb dieses Prozesses erfüllt werden.

Im Anschluß an die Raumvergabe wird ein universitätsweites Abgabetermin für das Vorlesungsverzeichnis (VVZ) eingeführt. An diesem einheitlichen Termin müssen alle Fakultäten ihre Angaben für das zu erstellende VVZ eingereicht haben.

Raumanfrage bearbeiten

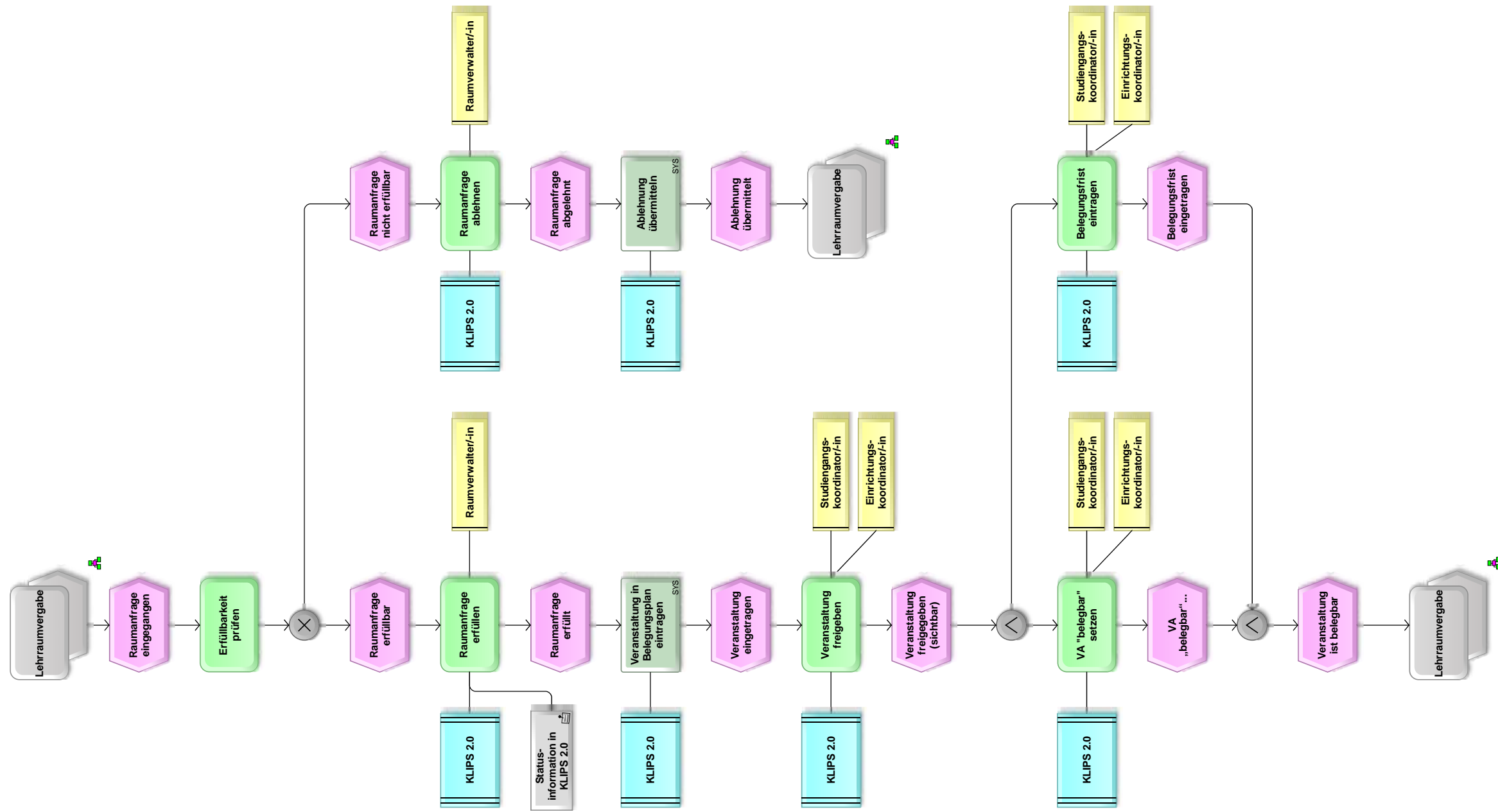

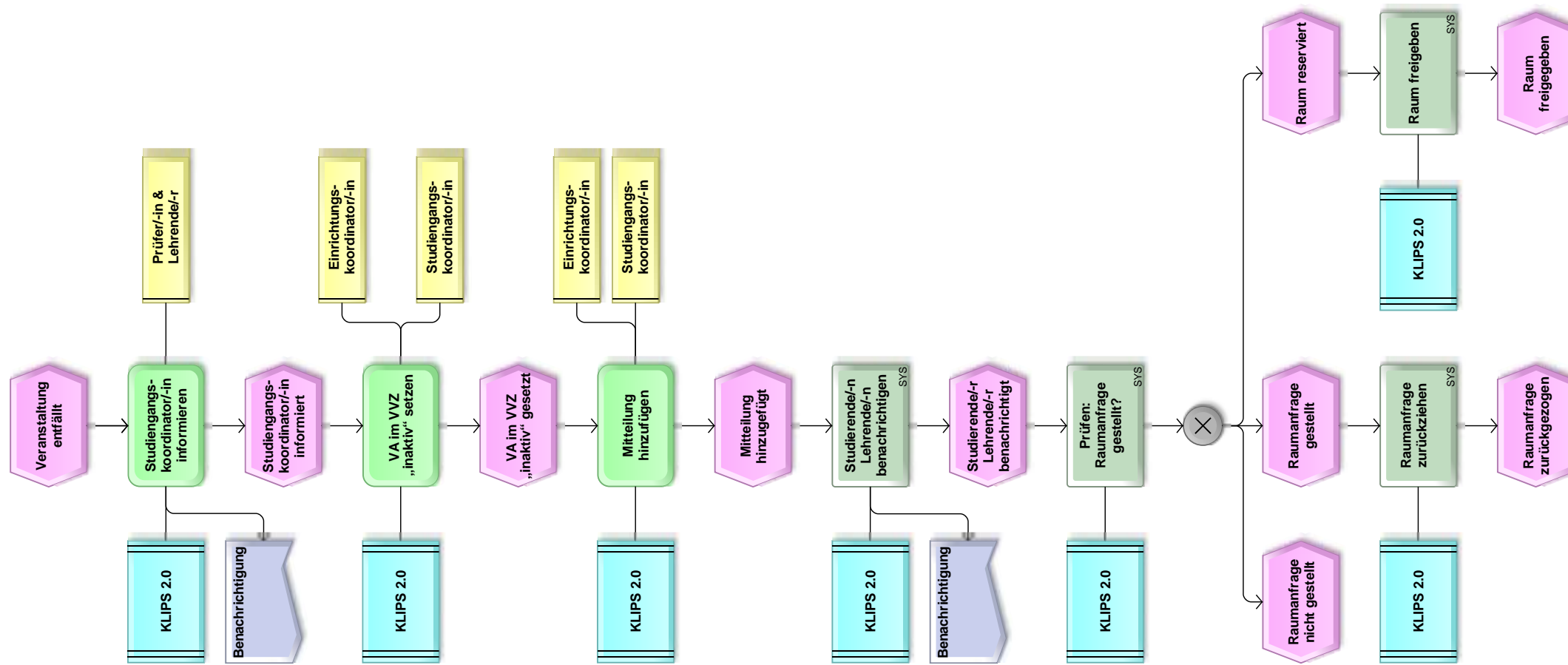

Veranstaltung entfällt

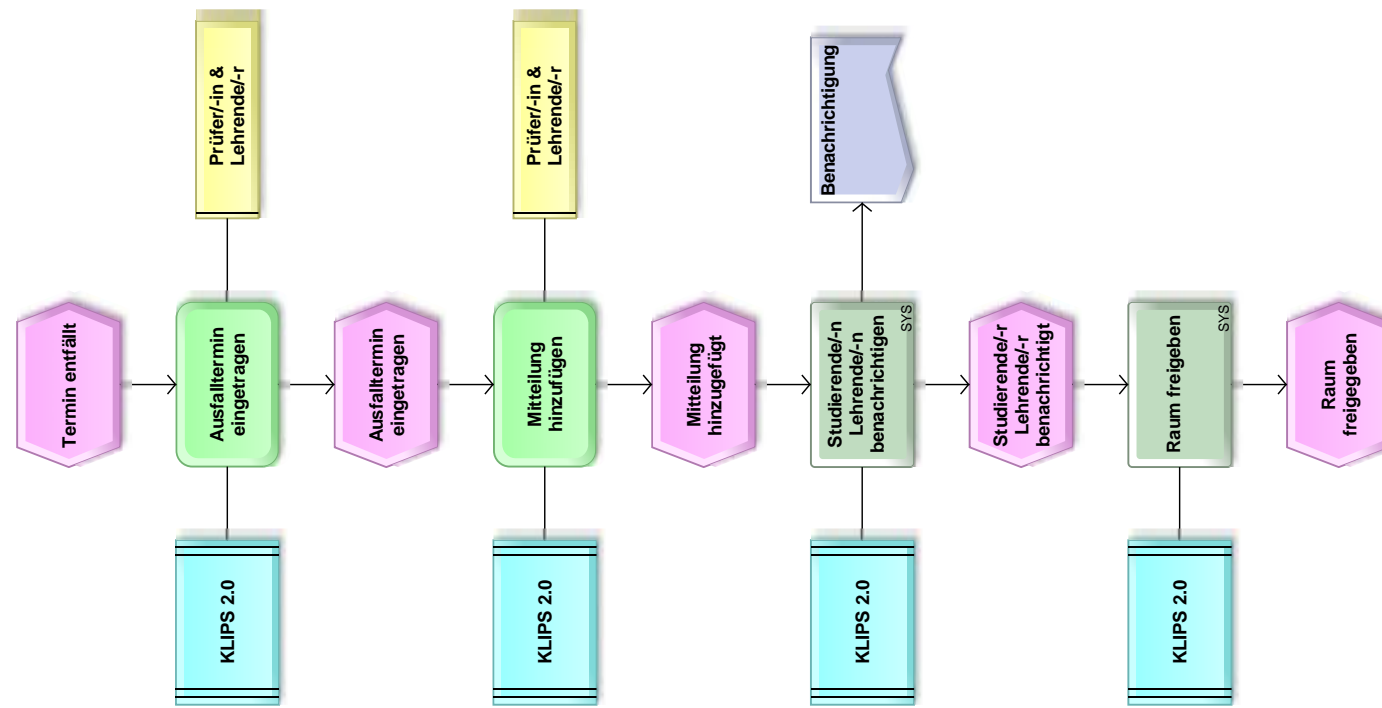

Termin entfällt

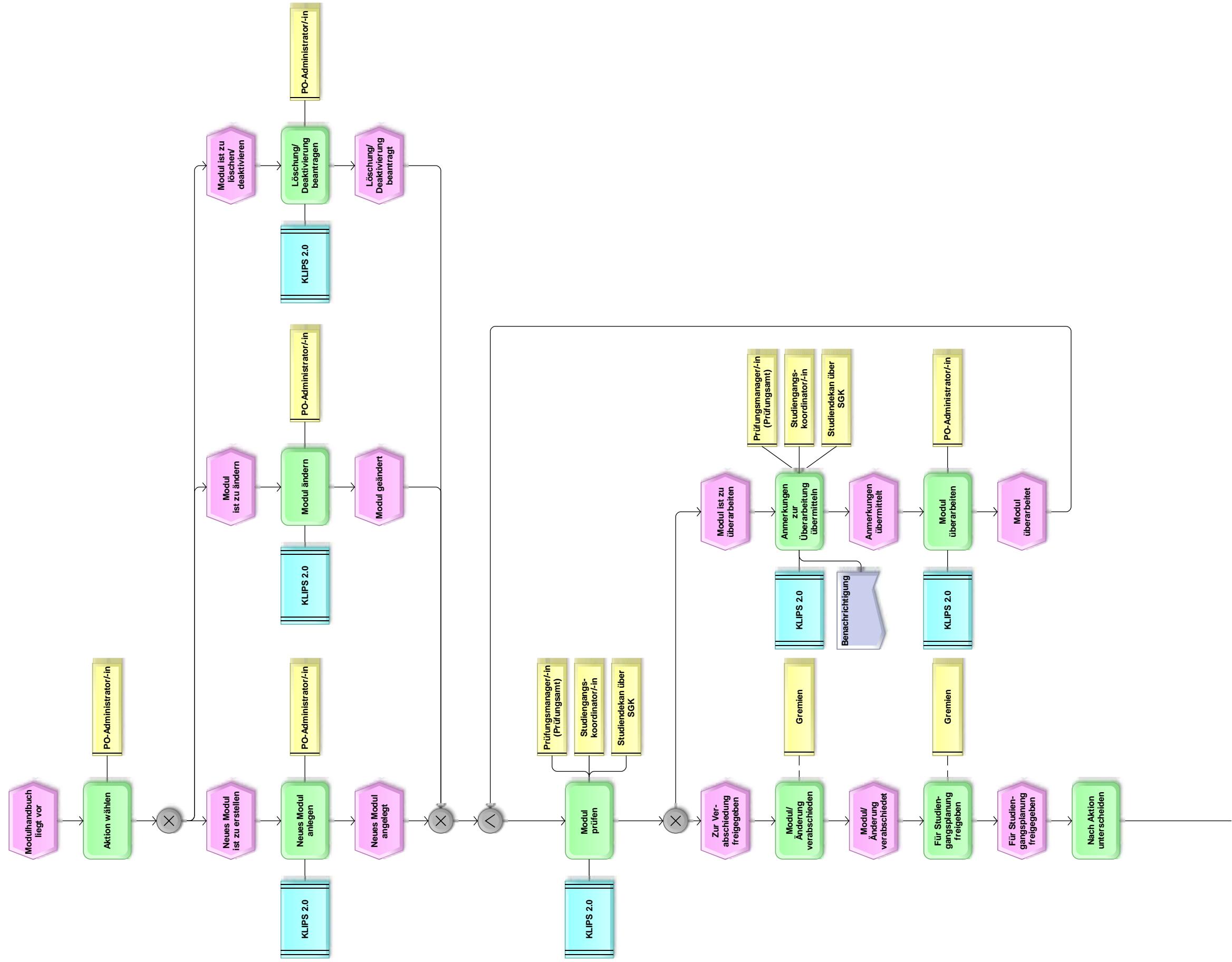



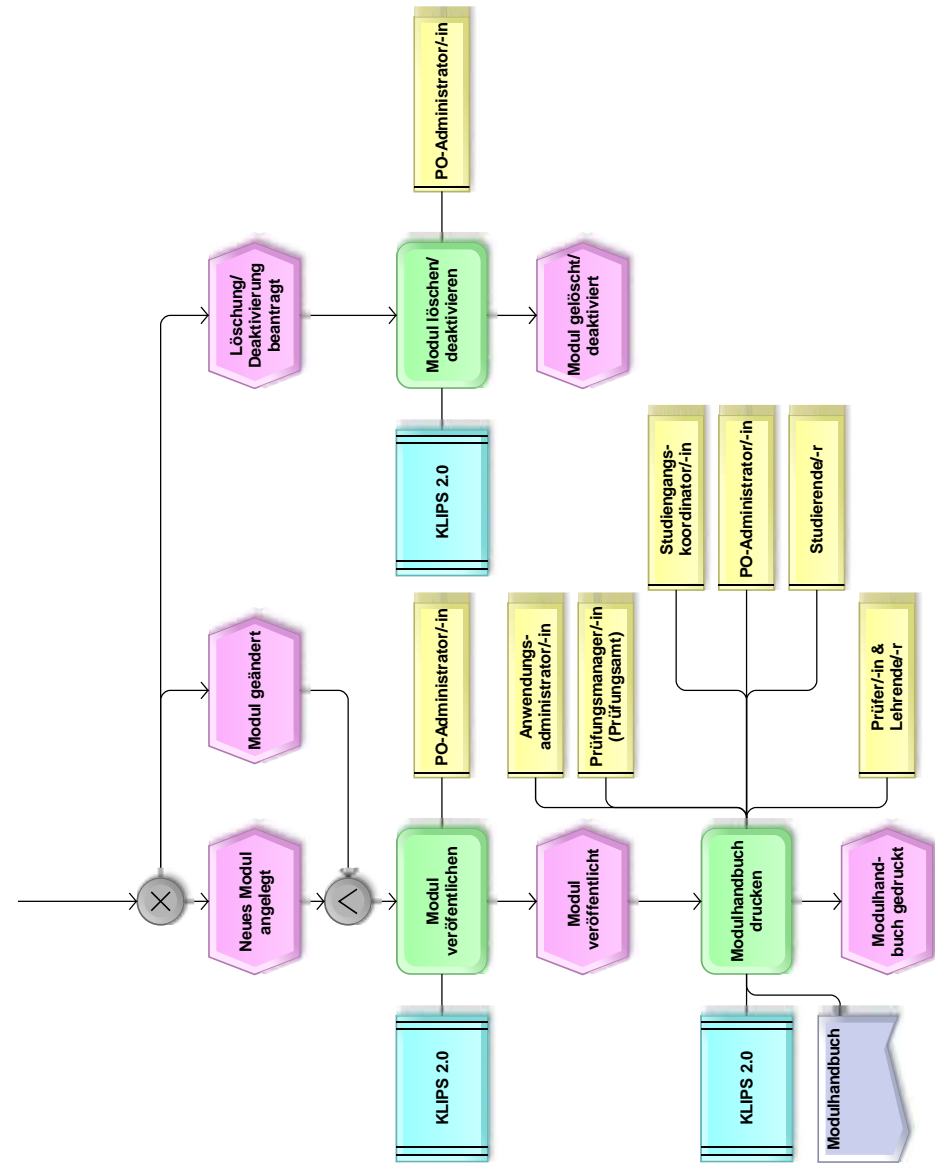

Prüfungsordnung

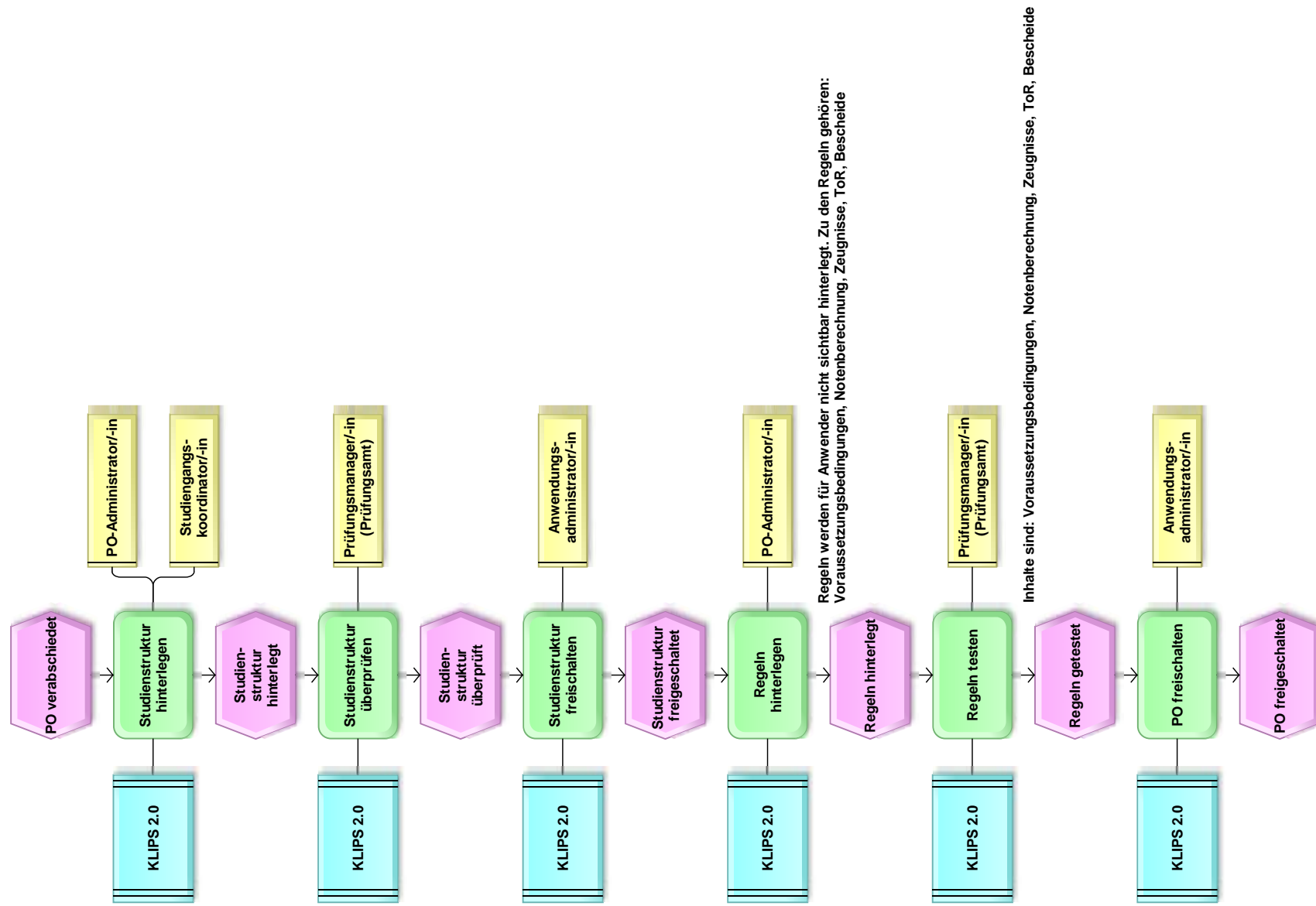

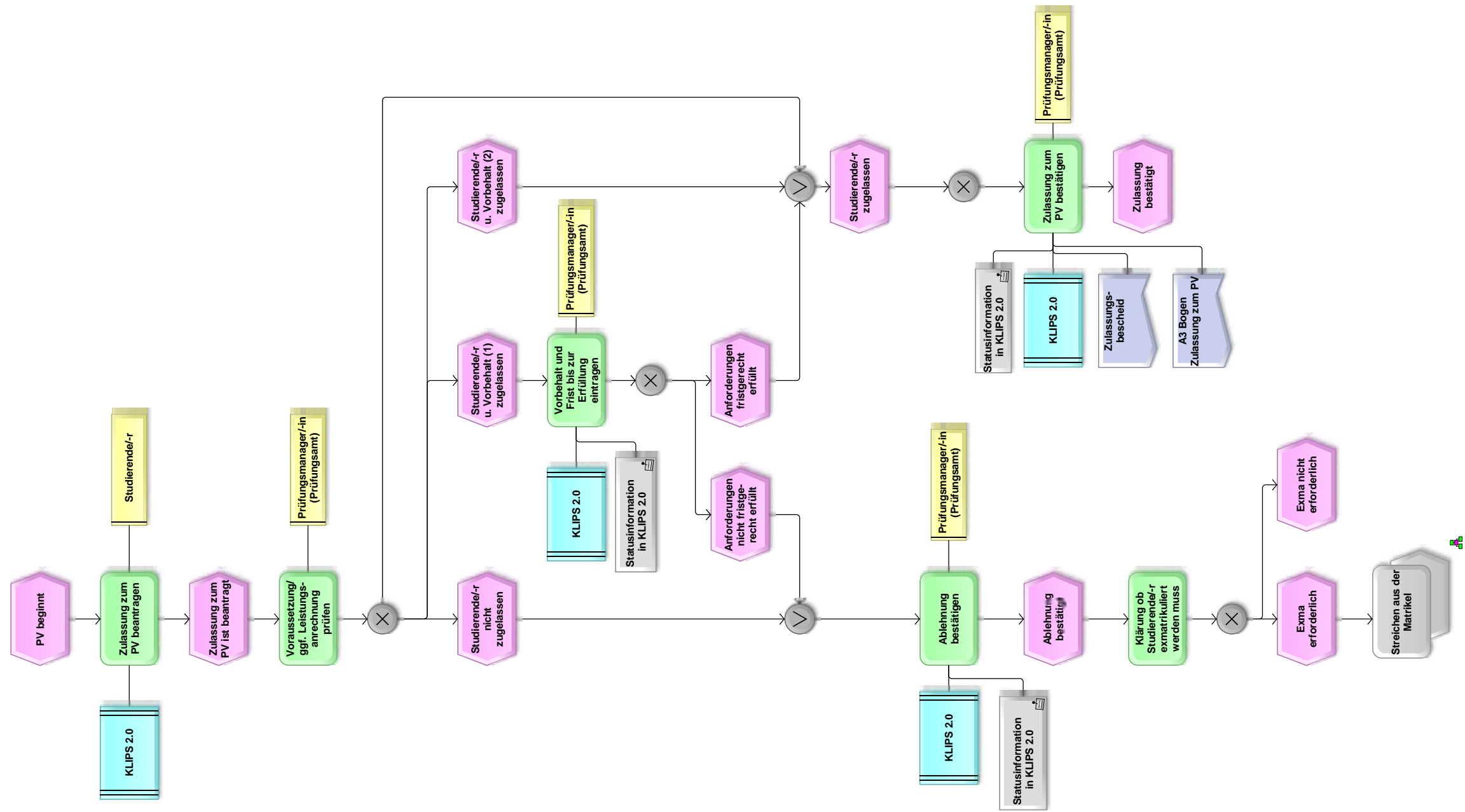

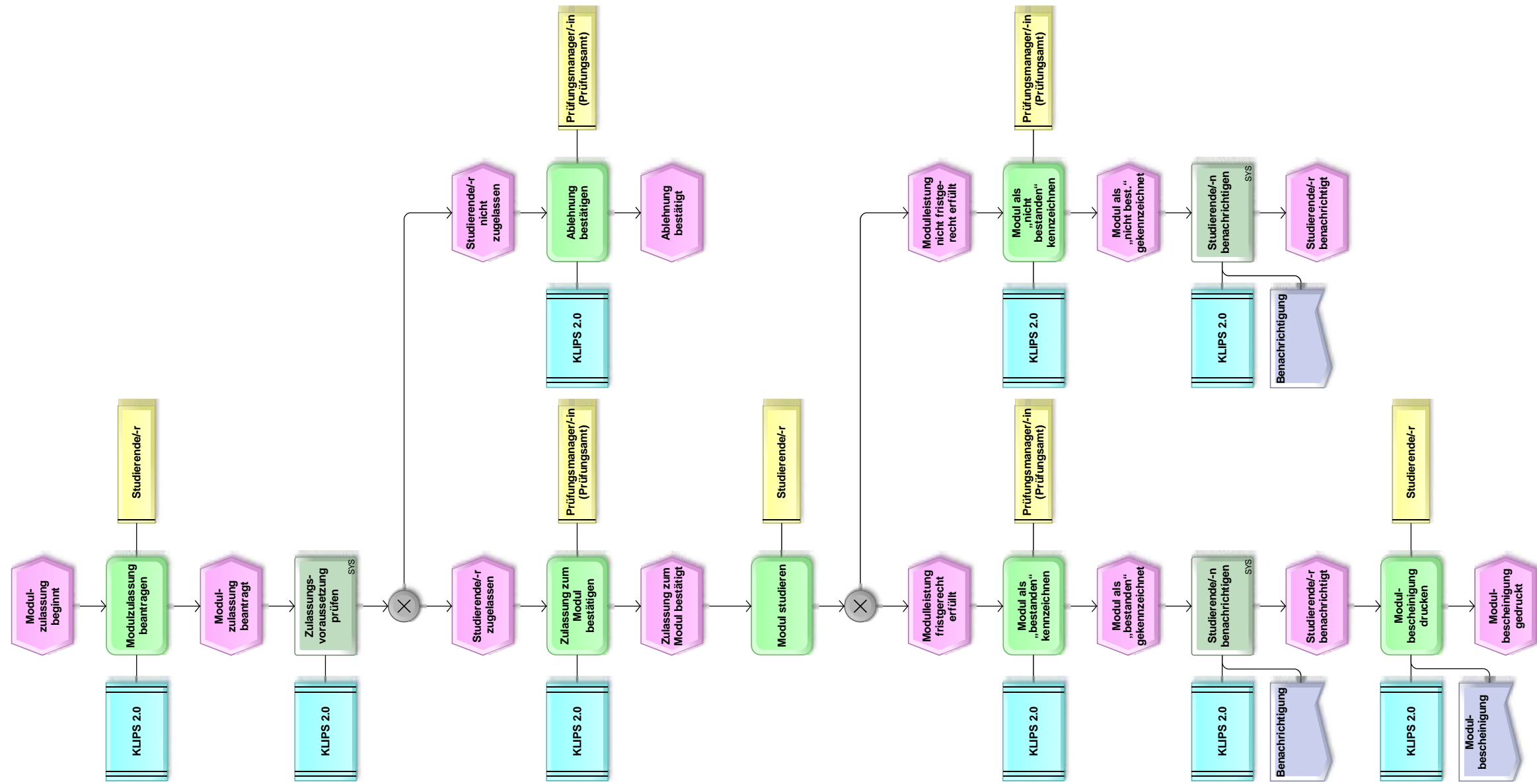

Prüfungsanmeldung/-zulassung

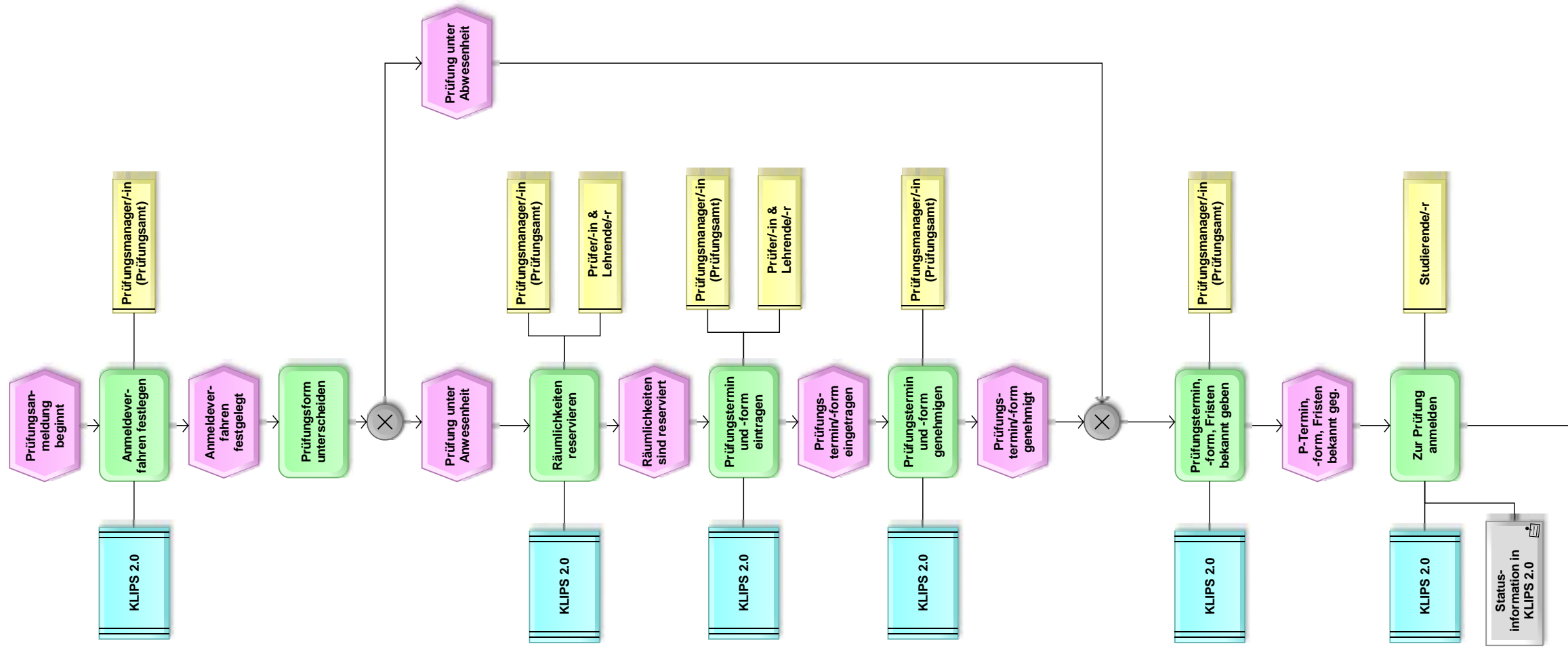

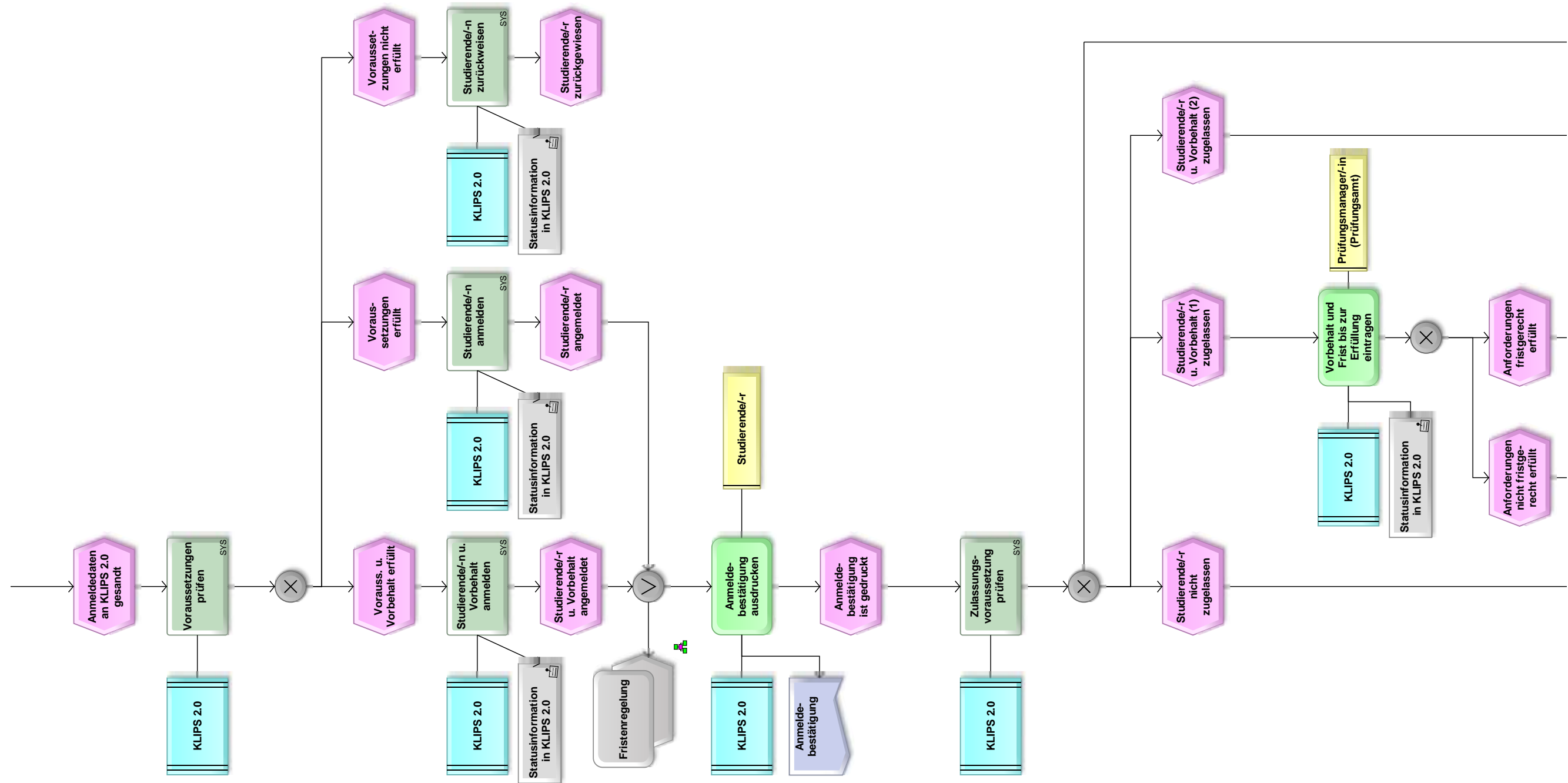

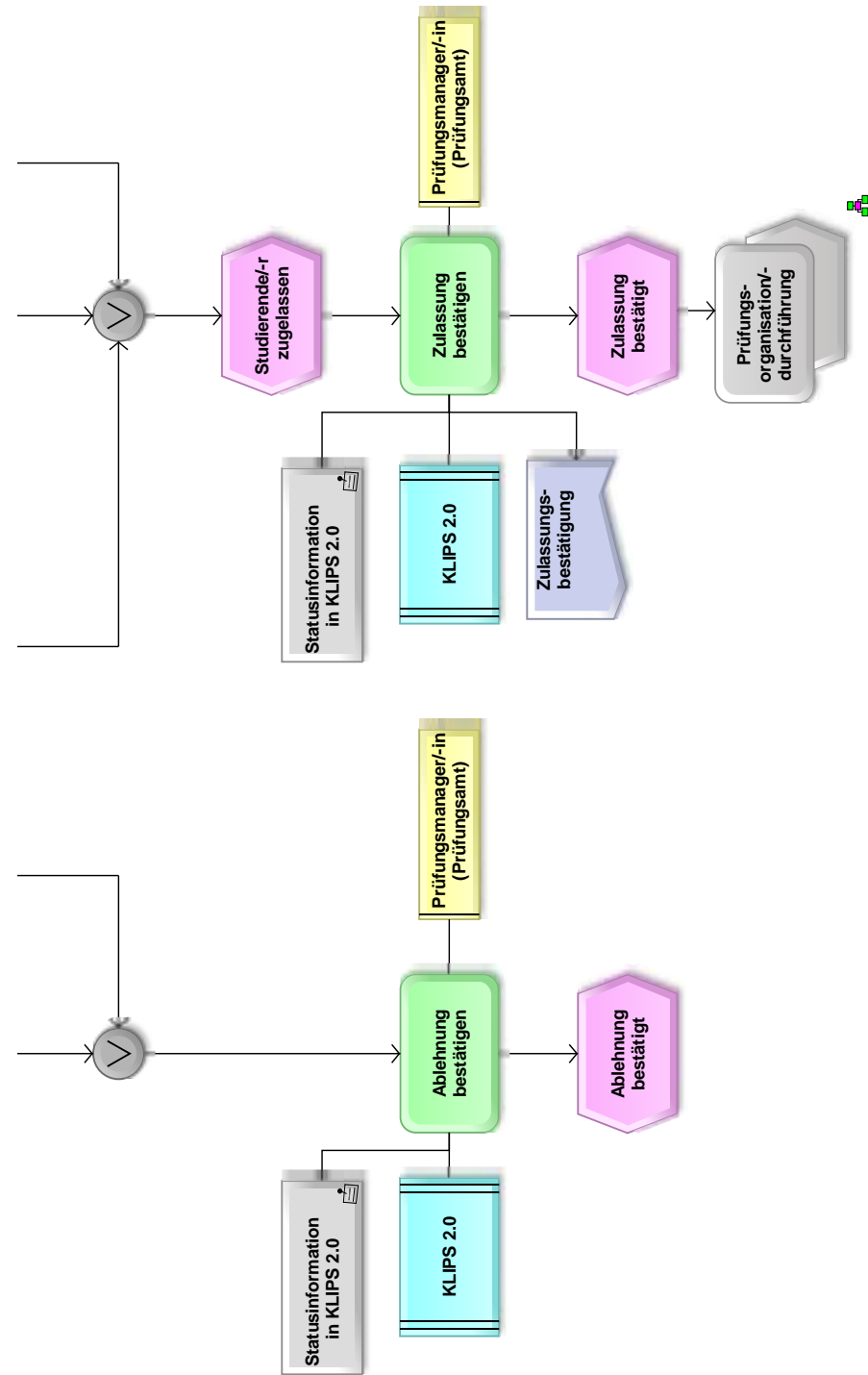

Prüfungsorganisation/-durchführung

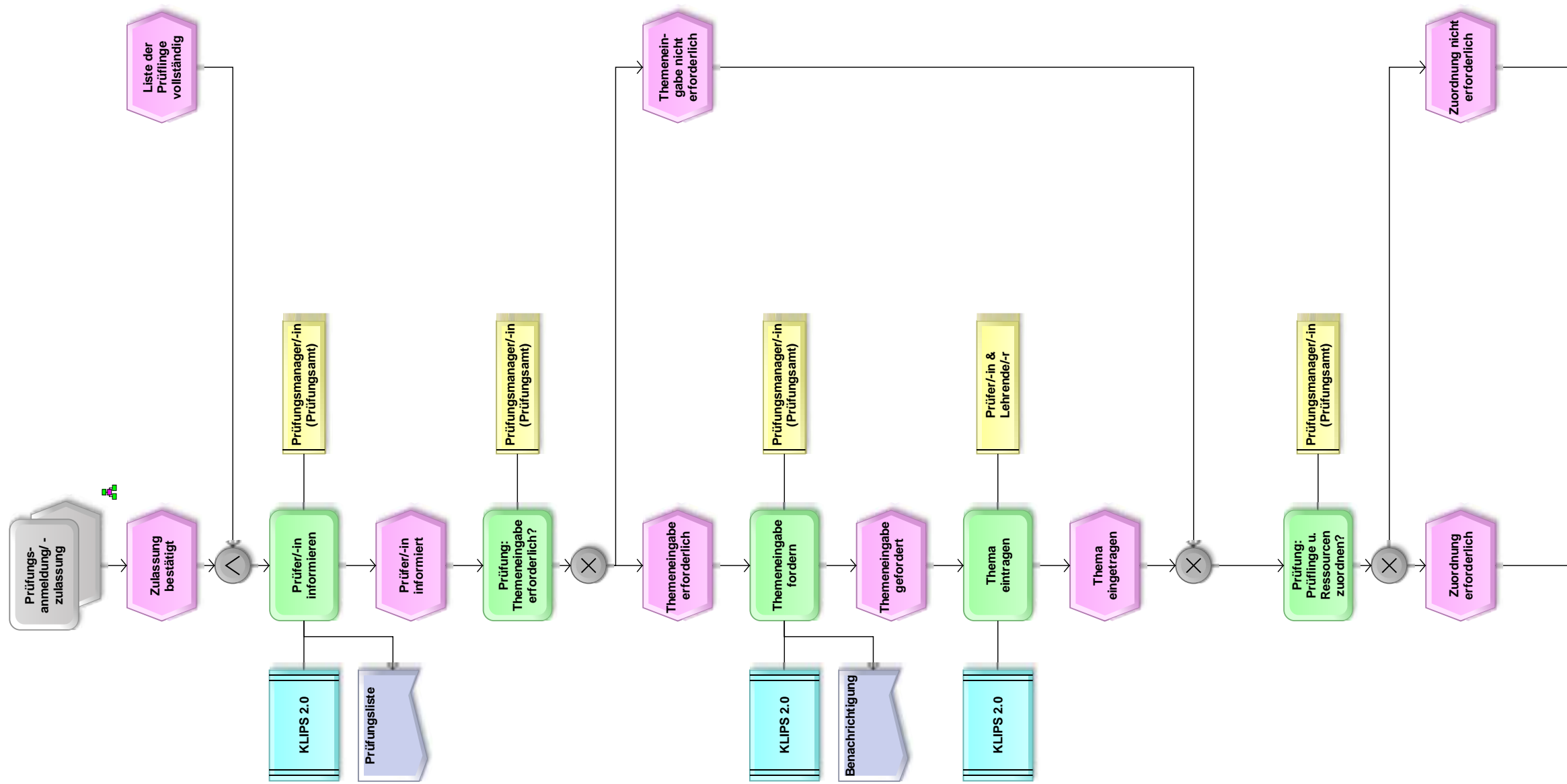

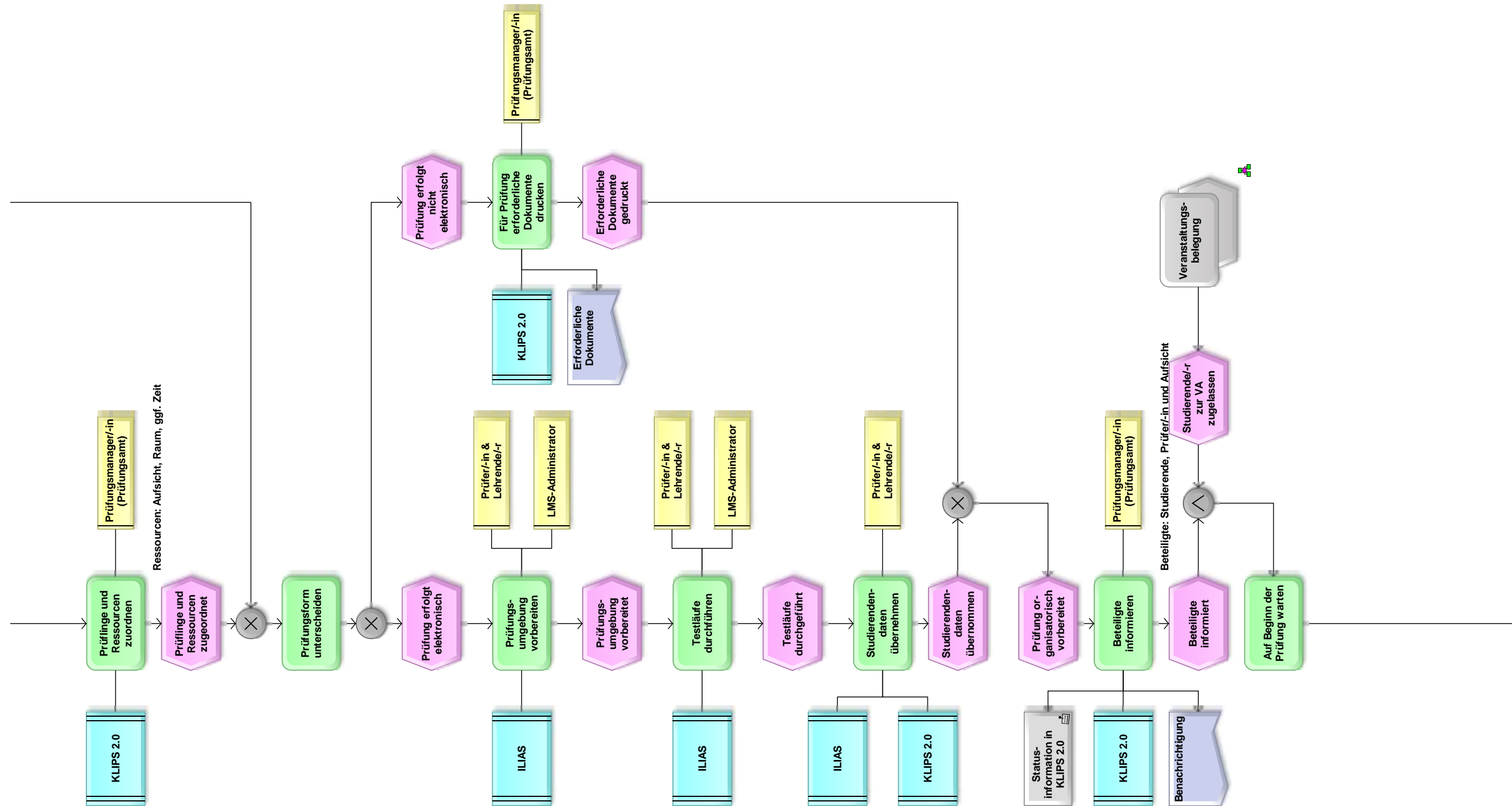

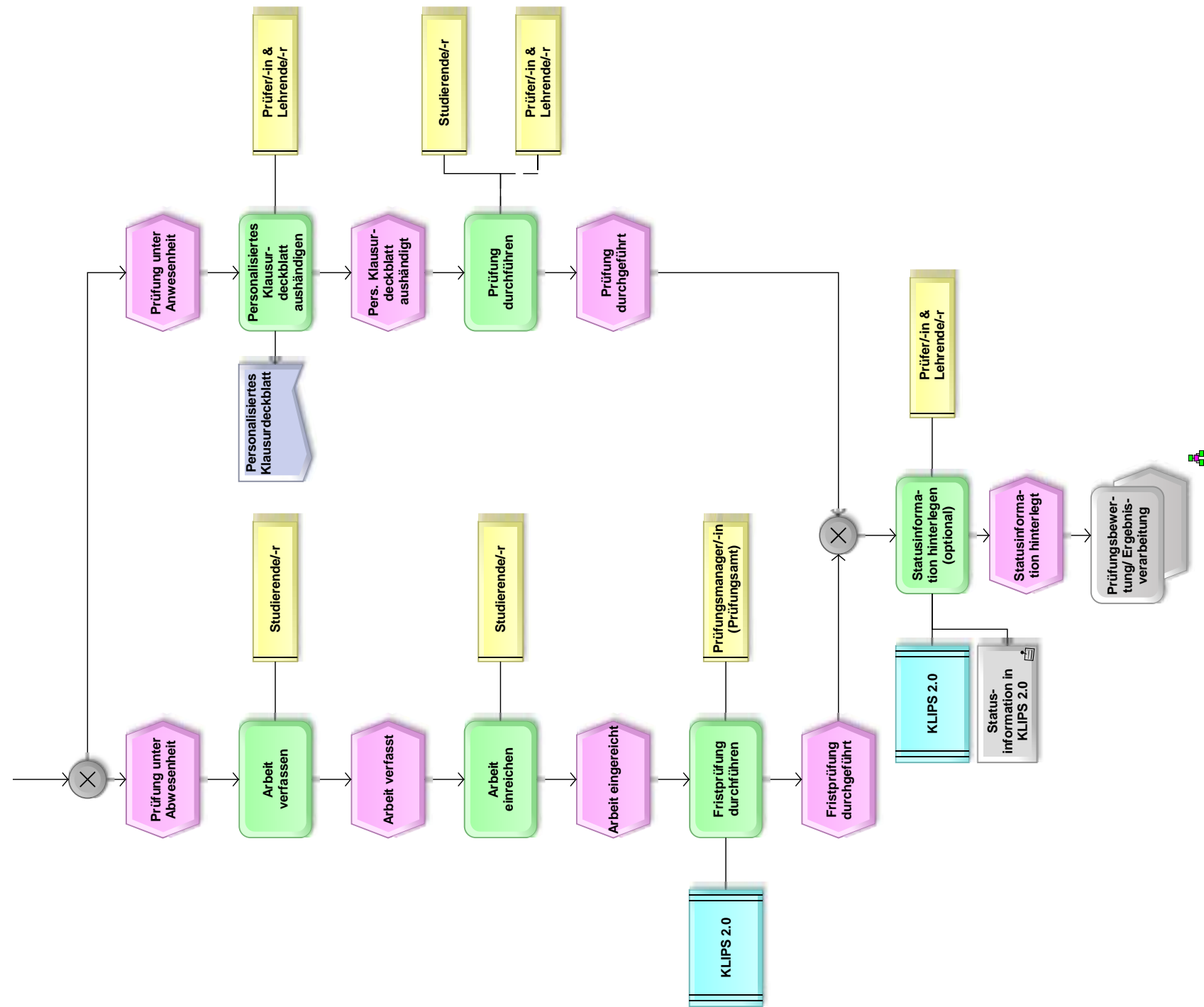

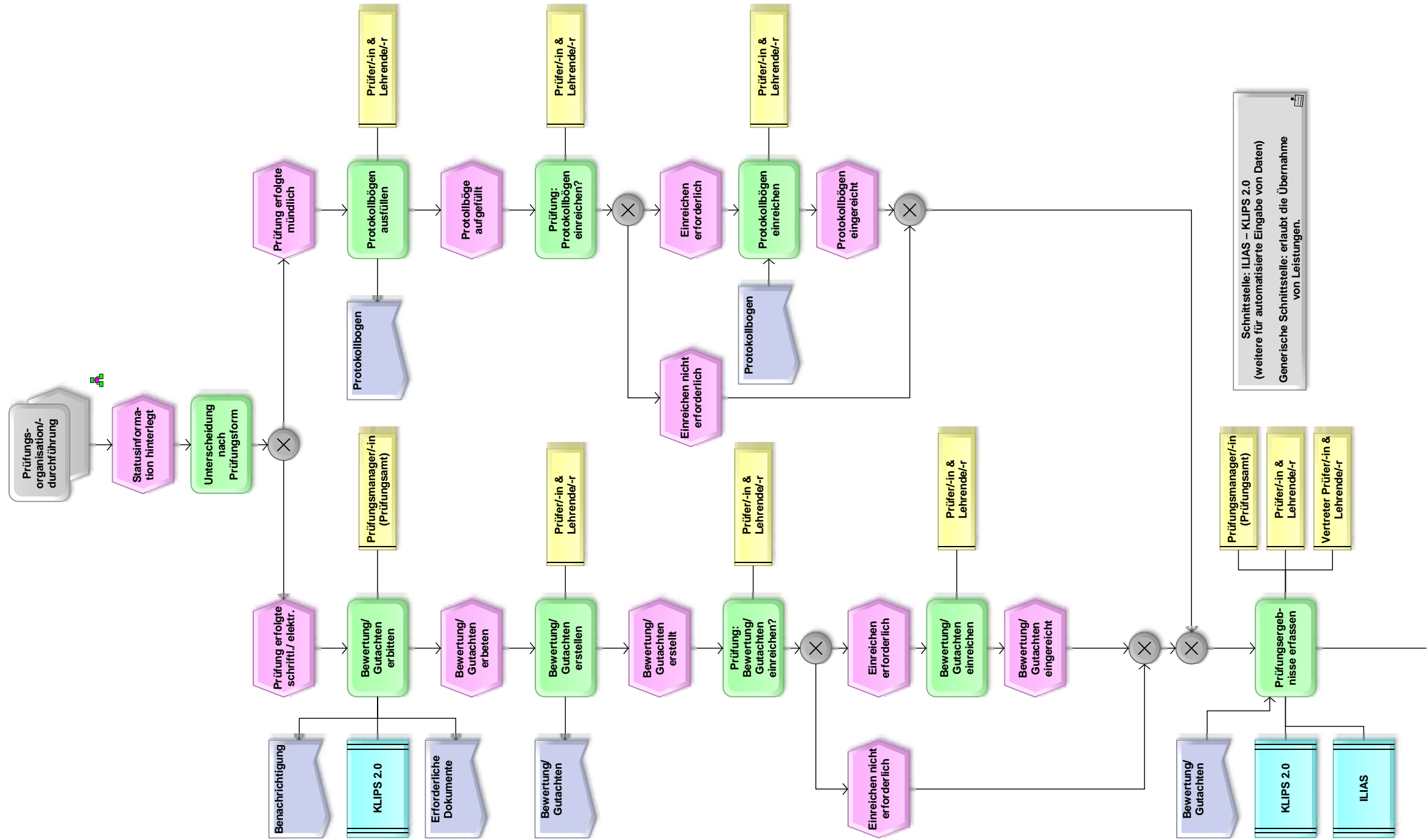

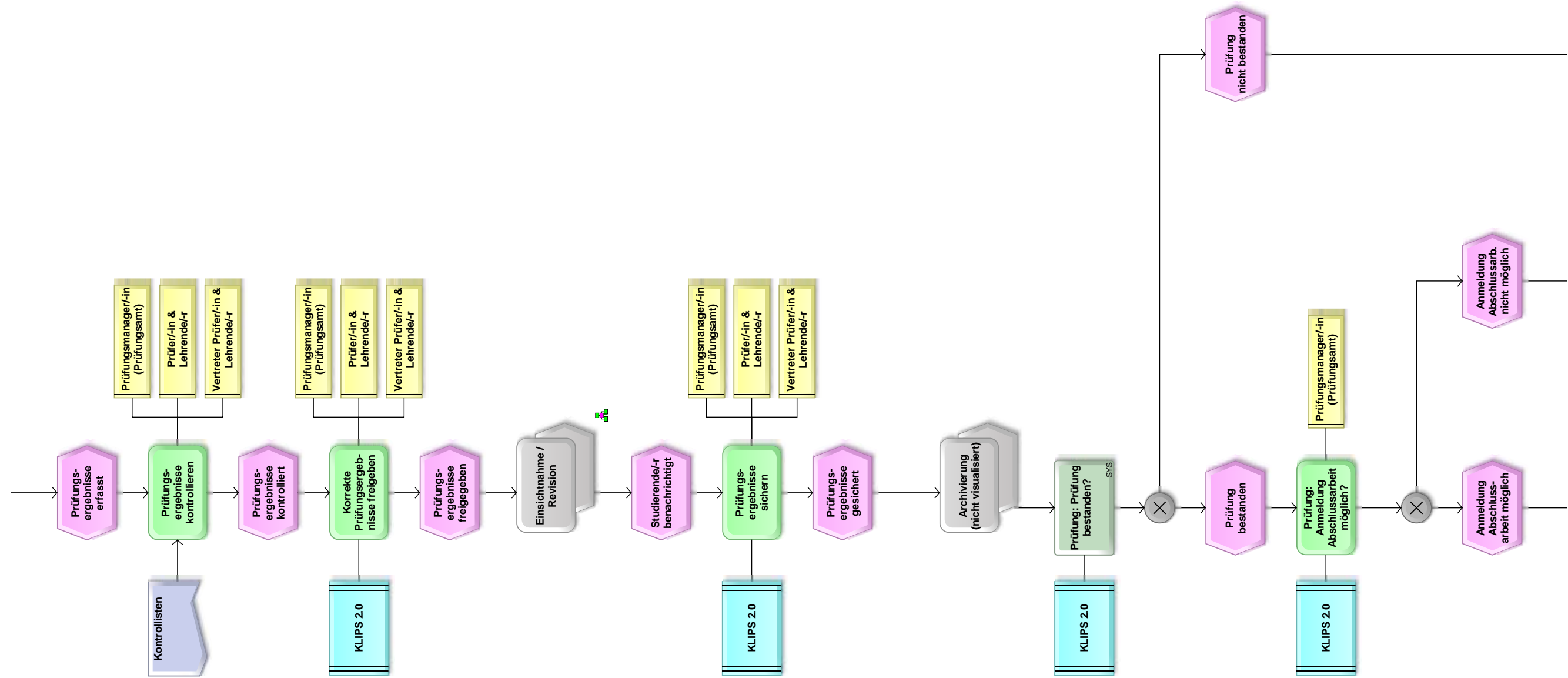

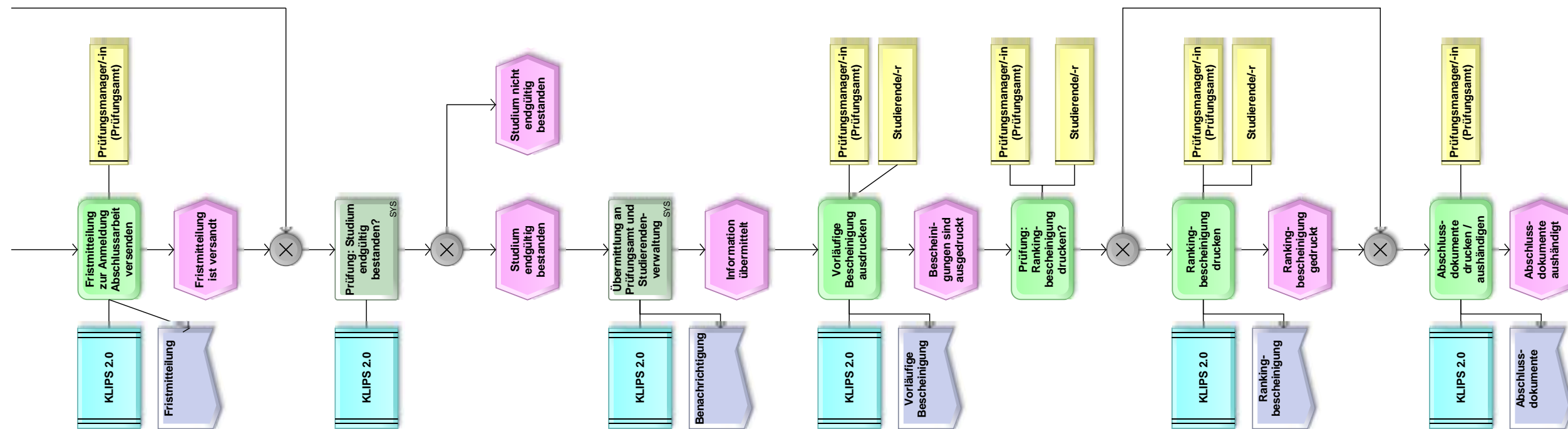
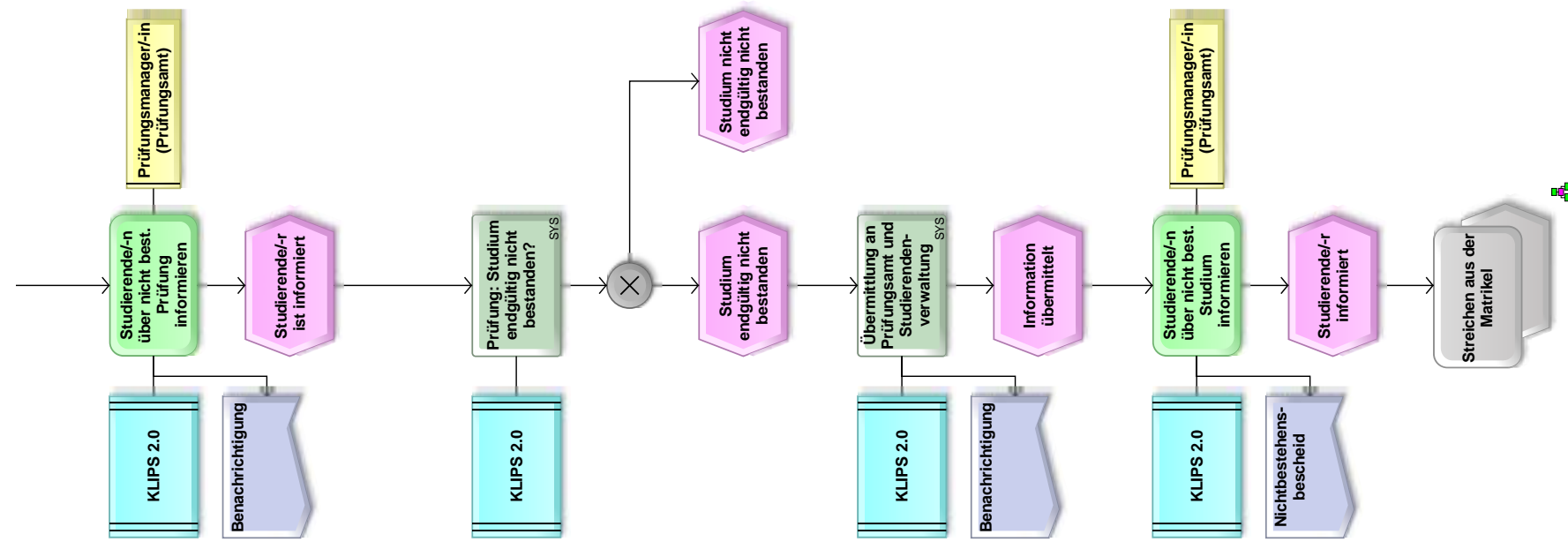

Einsichtnahme/Revision

